

H SEAL

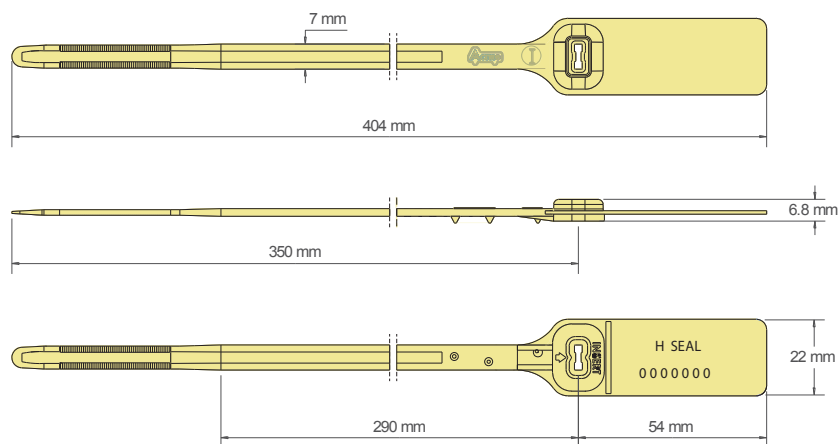

El precinto modelo H es un sello liso y hermético fabricado con material de polipropileno. El diseño presenta una tecnología de acumulación de calor enrollada para asegurar el inserto de resorte metálico al cuerpo, lo que proporciona una clara evidencia de manipulación si se fuerza.

El sello se puede fabricar con o sin puntas de agarre, lo que hace que este sello sea adecuado para muchas aplicaciones donde la resistencia es el requisito.

Información Técnica

Aplicaciones Recomendadas

Aerolíneas, Carga, Remolques, Cisterna, Transporte Ferroviario y Marítimo.
Contenedores, Refinerías, Almacenes, Bolsas De efectivo.
Postbags, válvulas, escotillas, taquillas.

Material

Cuerpo - Polipropileno.
Inserto - Resorte de acero inoxidable.

Longitud de Operación Disponible

L: 35cm (total 40.4cm).

Ancho de la correa

7mm.

Dimensiones de Marcado de Etiquetas

22mm x 45mm.

Resistencia Media a la Rotura

65kg.

Impresión

Láser, consecutivamente numerado como estándar.
Opcional nombre / logo del cliente.
Codificación de barras opcional por láser.